

A Sarlat, le 18/03/19

Spectacle jeune public/ public familial « Katarekuna » – ateliers associés

- ateliers conçus à destination de binômes parent-enfant
- âge indicatif des enfants 5-6 ans
- jauge : 25 binômes

- durée totale 1h, avec 20mn chant, 20mn danse, 20mn chant et danse
- les intervenantes sont la chanteuse et la danseuse du spectacle « Katarekuna »

- ateliers prévus pour introduire le spectacle dans sa version courte (35mn) après un temps de pause intermédiaire

ATELIER CHANT

0- Introduction

- Improvisation, mouvement, amorcer le jeu
- Se placer dans l'espace et par rapport aux autres
- Jeu des prénoms, signatures sonores

1- Préparer le corps à chanter

- Réveiller le corps : automassages, jeux de mobilité de la tête et du regard, taper des pieds
- Trouver sa posture : on est un roi/ reine ou un pantin, on s'étire/ on souffle sur une plume/ on va loin haut ou large
- Respirer avec le ventre (souples, sentir la fleur), tenir le souffle (jeux d'imitations), stimuler le diaphragme
- Détendre la mâchoire (baillements, ba), réveiller l'articulation et la projection (alphabet)

2- Jeux vocaux

- Explorer la tessiture : glissants vers le grave, glissants vers l'aigü, glissants descendants
- Jouer avec les contrastes : sons courts/ longs, saccadés/ continus, lentement/ vite, doucement/ fort
- Faire une nappe de voyelles, puis y introduire des variations ponctuelles volume/ hauteur/ longueur/ silence
- De même à partir d'une phrase simple, attention dentelle, s'écouter

3- Chanter ensemble

- Deltas, sans signe extérieur, ensemble : piano forte piano, piano forte, forte piano, forte piano forte
- Chanter dans tout l'espace ou dans une partie définie, s'appuyer sur le son des autres sans l'écraser
- A partir d'un seul son : travail en clusters et masses sonores (groupe et silences)
- Puis déclinaisons des sons de base et travail de rythmes

4- Apprendre un ou des chants

Chants du spectacle et petites polyphonies ou canons simples
Ensemble, par petits groupes, jeu du hoquet

ATELIER DANSE

Exemple de propositions en lien avec le rond et la mer...

1- Calme :

se donner une balle avec les prénoms prendre le temps de donner recevoir et de dire son prénom à tous : 3 temps.

2- Mise en route :

Se conduire par les 2 mains yeux ouverts yeux fermés puis ouvrir les bras de son partenaire pour lui faire prendre une position avec tout son corps puis finir la sculpture avec ou sans les mains puis faire la même position que lui ; devant derrière à côté... face.

3- Traits et ronds :

A deux se compléter, s'emmêler pour faire un dessin à partir de trait et de ronds ; chacun son tour : un fait une forme l'autre le complète sans réfléchir puis un sort doucement sans toucher son partenaire et complète très vite l'un qui à son tour sort lentement etc. puis tous les 2 ensemble

Possibilité de le faire en plus grands groupes en cascade.

4- La mer qui se déchaine :

En ronde, petite et grande mer en tournant sur soi-même puis tempête, se lâcher. Tourbillon éclaboussure élan, chute remontée, être poussé par le vent par les vagues, se déchaîner, avoir l'énergie de l'océan jusqu'à statues puis fondre tout doucement pour faire une jolie flaque d'eau.

5 - Retour au calme, son du bol tibétain.

ATELIER CHANT ET DANSE

Sur la base des ateliers précédents :

- créer des variations sur la matière abordée, s'adapter/ s'exprimer en lien avec le groupe
- reprendre un chant appris, improviser en lien avec les propositions de l'atelier danse
- reprendre une petite chorégraphie apprise, improviser en lien avec les propositions de l'atelier chant

POSSIBILITE D'ATELIER COMPLEMENTAIRE ARTS PLASTIQUES

En lien avec une personne-ressource de la structure d'accueil

Pour les plus jeunes,

le dessin et les compositions plastiques (fabrication d'objets) d'une part, la voix et l'écoute d'autre part, accroissent les possibilités sensorielles.

A partir des notions de berceuse, de bébé, de berceau, ... parler de la nuit, de la lune, que font les enfants la nuit, qu'est-ce que la lune.

Fabriquer des lunes avec divers matériaux et techniques : argile, papier mâché, pâte à sel, pâte à modeler, morceaux de papier déchiré collés sur des formes en carton... Puis les trier : celles qui sont pleines et les croissants.

Suivant les âges, introduire les diverses phases de la lune : elles peuvent être indiquées sur une bande de papier et chacun peut ensuite réaliser une bande de plus petit format en collant les lunes au bon endroit.

Chaque enfant conservera "sa" lune qui sera glissée dans un "berceau pour bébé lune", qu'il aura fait en intissé, toile cirée, ... matières qui ne s'effilochent pas et faciles à percer (voir plan ci-après).

Le jour du spectacle il pourra venir avec son berceau et bercer bébé lune en suivant le spectacle.

Pour les plus grands,

les thèmes plastiques du spectacle permettent d'introduire les notions de cycles et de générations, et d'aborder les phénomènes naturels liés à la lune comme les marées.

Ils permettent également d'évoquer les aspects imaginaires et culturels en rapport avec la lune, le féminin, la vulnérabilité, comment cela peut s'exprimer d'une culture à l'autre, et par quels moyens (verbalisation, symbolisation, pratiques artistiques, ...).

Ces ateliers/ discussions sont à établir plus précisément avec le ou les enseignants/ accompagnants en fonction de l'intention et du projet pédagogique globaux.

Un berceau-bavoir pour bébé lune

Un disque de 48 cm
de diamètre

A 4,5 cm du bord,
tailler un cercle de
17,5 cm de
diamètre pour
passer la tête

Découper une
poche à coudre
dans le bas du
"berceau" de 15 cm de large

Percer le pourtour
de la poche pour
que l'enfant puisse y
passer un lacet

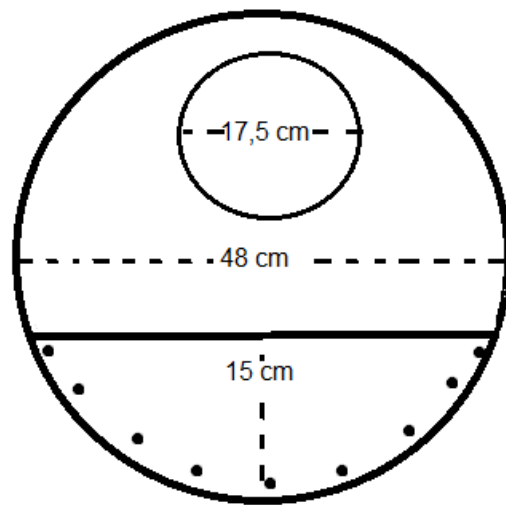

On peut réaliser ce "berceau" en intissé blanc, en toile cirée... matières qui ne s'effilochent pas et faciles à percer